



Lampenmaske



Headlight fairing



Carena per faro



Carénage de phare



Careando frontal

Art.Nr.: 30471-xxx

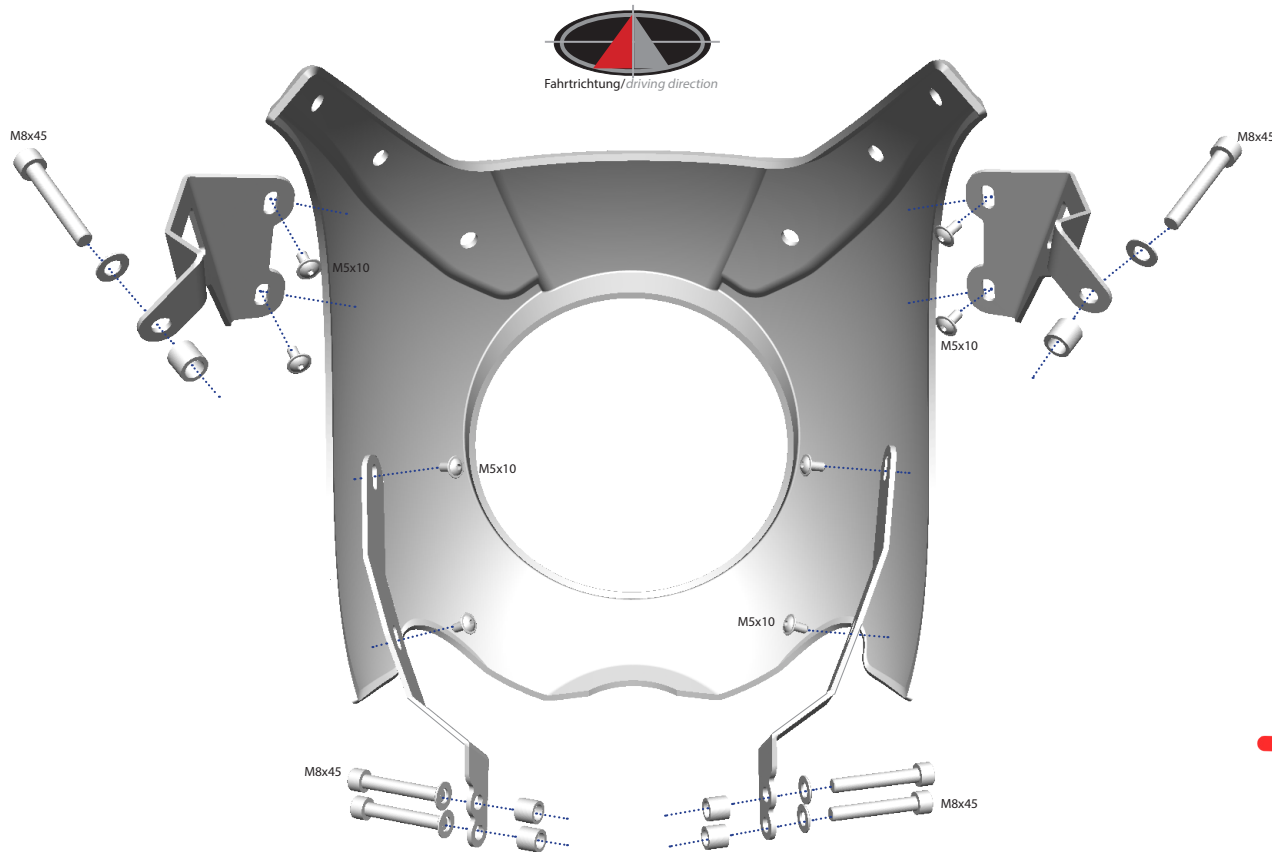

**MONTAGE BEI R NINE T, SCRAMBLER UND PURE IDENTISCH!
BEI DER MONTAGE ODER AUSRICHTUNG DER HALTER NIEMALS ALLE SCHRAUBEN DER GABELBRÜCKE GLEICHZEITIG LÖSEN.**

Mounting R Nine T, Scrambler and Pure identical!

Attention: do never loosen all M8 screws of top yoke at the same time, while mounting or adjusting the holder.

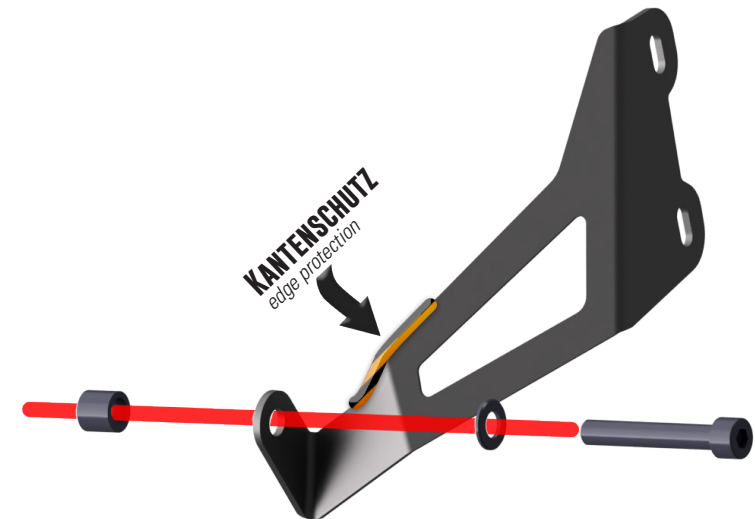

News, Shop, Downloads + Informationen:
www.wunderlich.de

Kataloganforderung + Downloads:
www.wunderlich.de/Katalog

Catalogue download (English):
www.wunderlich.de/en

General information, dealers and news:
www.wunderlich.de/en

Download catalogo (italiano):
www.wunderlich.de/en

Informazioni generali, dealer e Novità:
<http://www.wunderlich.de/en>

Télécharger les catalogues (français):
www.wunderlich.de/en

Informations générales et distributeurs:
www.wunderlich.de/en

Descargar los catálogos (español):
www.wunderlich.de/en

Informaciones generales, tiendas y noticias:
www.wunderlich.de/en



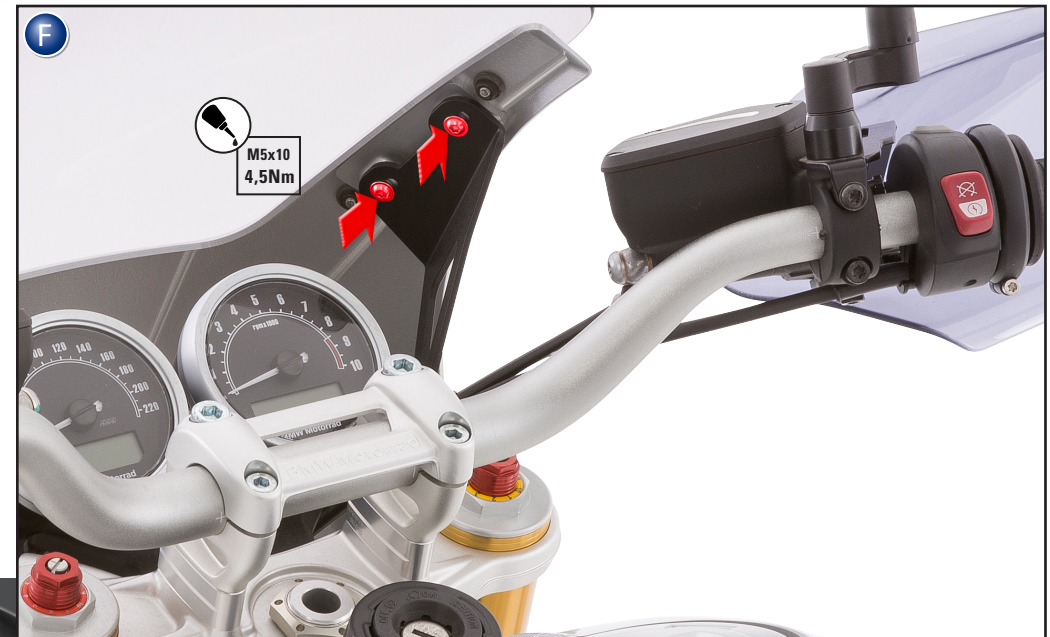
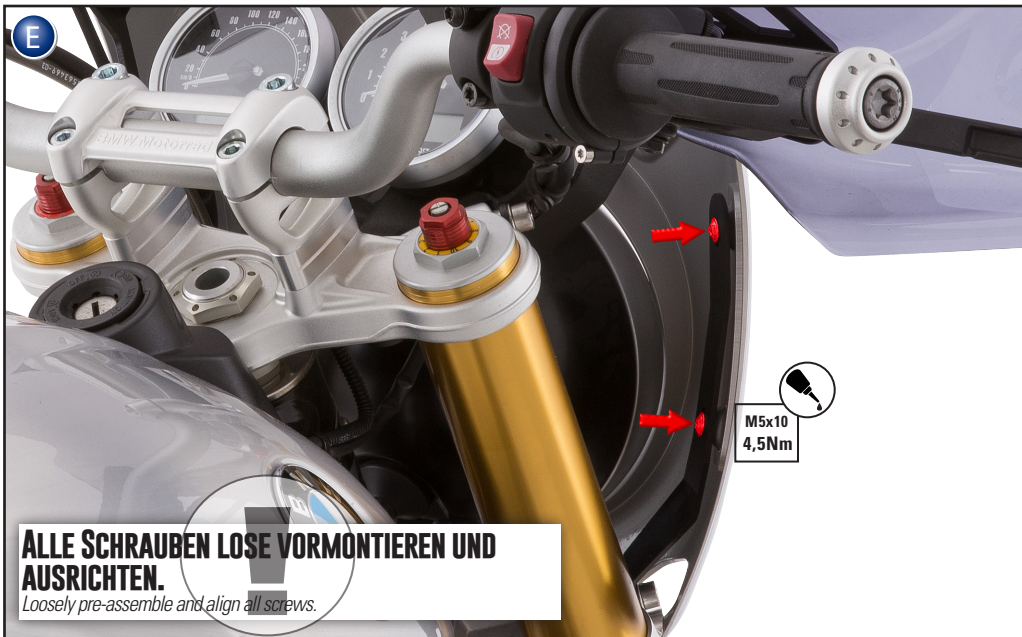



LACKIEREN VON TIEFGEZOGENEN KUNSTSTOFFTEILEN

LACQUERING DEEP-DRAWN PLASTIC PARTS | PEINTURE DE PIÈCES EN PLASTIQUES THERMOFORMÉES | VERNICIATURA DI PARTI IN PLASTICA IMBUTITE | PINTURA DE PIEZAS DE PLÁSTICO EMBUTIDAS

DE Bei der Lackierung von Kunststoffteilen ist unbedingt auf die Verträglichkeit von Lack und Grundmaterial zu achten. Welches Material bei der Herstellung Ihres spezifischen Artikels verwendet wurde, erfahren Sie aus der Artikelbeschreibung oder aber auch bei unserer Hotline für technischen Support.

Grundsätzlich gilt für die Lackierung unserer Produkte:

- Artikel bei 40 °C für ca. 1 Stunde tempern
- Gründliche Reinigung mit geeignetem, antistatisch wirkendem Reiniger
- Oberfläche aufrauen
- Vorbereitung der Oberfläche mit geeignetem Kunststoff-Primer
- Bei Bedarf Unebenheiten ausspachteln
- Mit geeignetem Füller vorarbeiten
- Vorschleifen mit Naßschleifpapier P800 oder Trockenschleifpapier P400
- Feinschliff mit Naßschleifpapier P1000 oder Trockenschleifpapier P500
- Farbauftrag mit geeignetem Lack
- Anschließende Versiegelung mit 10 % bis 50 % elastifiziertem Klarlack.
- **Beim Lackieren die Lackherstellervorgaben beachten!**
- Nach dem Lackieren das Bauteil bei maximal 40 °C trocknen.
- Fertige Lackierung nicht vor 6 Wochen mit dem Dampfstrahlgerät reinigen. Nach 6 Wochen ist beim Reinigen ein Mindestabstand der Düse zum Objekt von 30 cm einzuhalten.

EN When lacquering plastic parts, ensure that you take into consideration the compatibility of the lacquer and base material. You can find out which material was used in the manufacture of your particular item from the item description or you can also call our technical support hotline.

The following principles apply when lacquering our products:

- Temper the item at 40 °C for approx. 1 hour
- Clean using a suitable, anti-static cleaning product
- Roughen the surface
- Prepare the surface with a suitable plastic primer
- Smoothen out uneven surfaces where necessary
- Prepare using a suitable filler
- Pre-grind with wet sandpaper P800 or dry sandpaper P400
- Fine sand with wet sandpaper P1000 or dry sandpaper P500
- Apply colour with suitable lacquer
- Finally, seal using 10 %–50 % elasticised clear lacquer.
- **Follow the lacquer manufacturer's specifications when lacquering!**
- After lacquering, dry the component at max. 40 °C.
- Do not clean the part using a steam cleaner until 6 weeks after the final lacquering. After 6 weeks, the nozzle should be kept at a minimum distance of 30 cm from the item when cleaning.

FR Pour la peinture des pièces en plastique, il faut veiller impérativement à la compatibilité de la peinture et du substrat. Pour connaître le matériau qui a été utilisé pour la fabrication de votre article spécifique, vous pouvez vous reporter à la fiche produit ou encore demander une assistance technique à notre hotline.

Voici ce qui s'applique par principe pour la peinture de nos produits :

- Article à 40 °C pour un revenu d'env. 1 heure
- Nettoyage approfondi avec un nettoyeur approprié à effet rapide, antistatique
- Granulage de la surface
- Préparation de la surface avec un apprêt pour plastiques approprié
- Si nécessaire, boucher les trous
- Prétraiter avec un diluant approprié
- Poncer avec un papier abrasif à l'eau P800 ou un papier abrasif à sec P400
- Ponçage fin avec un papier abrasif à l'eau P1000 ou un papier abrasif à sec P500
- Peindre avec la peinture appropriée
- Colmatage final avec un vernis transparent élastifié de 10 jusqu'à 50 %.
- **Pour la peinture, respecter les prescriptions du fabricant de peinture.**
- Après la peinture, sécher le composant à 40 °C maximum.
- Ne pas nettoyer une peinture terminée avec un appareil à jet de vapeur avant 6 semaines. Après 6 semaines, maintenir au nettoyage une distance minimale de 30 cm entre la buse et l'objet.

IT Nella verniciatura di parti in plastica va verificata la compatibilità tra la vernice e il materiale di base. Il materiale utilizzato nella fabbricazione del vostro articolo è indicato nella descrizione dell'articolo o può essere richiesto alla nostra hotline di assistenza tecnica.

In linea generale, per la verniciatura dei nostri prodotti vale quanto segue:

- Scaldare l'articolo a 40 °C per circa 1 ora
- Pulire accuratamente con un detergente antistatico adatto
- Irruvidire la superficie
- Preparare la superficie con un primer per plastica adatto
- Se necessario, levigare eventuali irregolarità
- Preparare con un riempitivo adatto
- Rettifica grossolana con carta vetrata a umido P800 o carta vetrata a secco P400
- Rettifica fine con carta vetrata a umido P1000 o carta vetrata a secco P500
- Stendere il colore con una vernice adeguata
- Coprire con vernice trasparente elastica tra il 10 % e il 50 %.
- **Nella verniciatura attenersi alle istruzioni del produttore della vernice!**
- Dopo la verniciatura, lasciare asciugare il componente ad un massimo di 40 °C.
- Non pulire la vernice con getto di vapore prima di 6 settimane. Dopo 6 settimane, nella pulizia mantenere una distanza minima di 30 cm tra l'ugello e la superficie da pulire.

ES Al pintar piezas de plástico resulta indispensable conocer la tolerancia de la pintura y del material de base. Para saber qué material se empleó en la fabricación de su artículo, consulte la descripción del artículo o llame a la línea directa del servicio de asistencia técnica.

A continuación, le mostramos las propiedades básicas de pintura de nuestros productos:

- Los artículos deben templarse a una temperatura de 40 °C durante aprox. 1 hora
- Deben limpiarse a fondo usando un producto de limpieza adecuado y de efecto antiestático
- Debe rasparse la superficie
- La preparación de la superficie debe llevarse a cabo con una pintura plástica de base adecuada
- En caso necesario, se deberán emplastecer las irregularidades
- Trabaje previamente con un producto de relleno adecuado
- Deberán someterse a un lijado previo con papel de lija mojado P800 o papel de lija seco P400
- Acabado final con papel de lija mojado P1000 o papel de lija seco P500
- Aplicación de color con pintura adecuada
- Sellado posterior con un 10 % a 50 % de laca transparente elasticada
- **¡Al pintar respete las especificaciones del fabricante de la pintura!**
- Después de pintarlo, seque el componente a una temperatura máxima de 40 °C.
- No limpie la pintura acabada con un aparato de chorros a vapor si aún no han transcurrido seis semanas; transcurridas seis semanas, se limpiará manteniendo la boquilla a una distancia mínima de 30 cm con respecto al objeto correspondiente.