

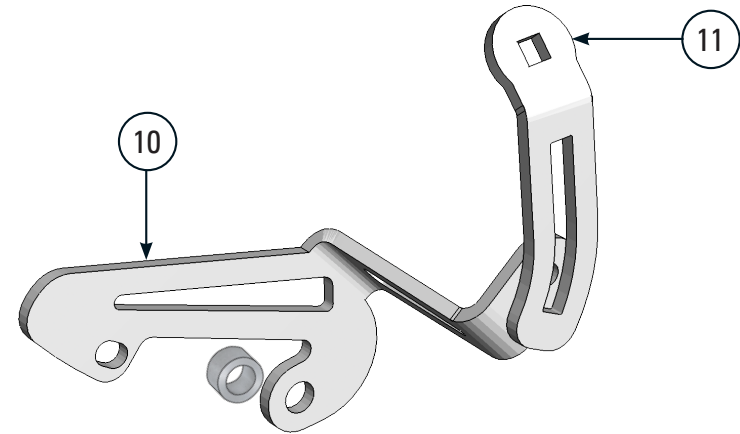

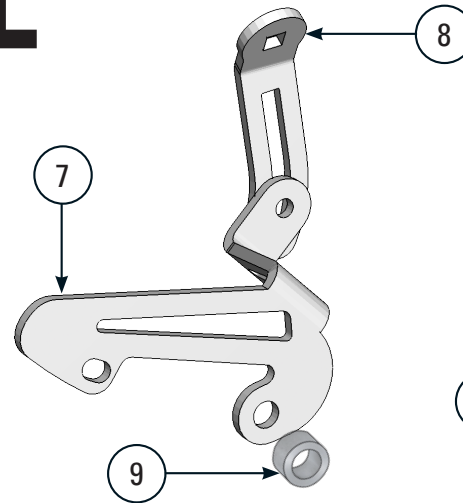

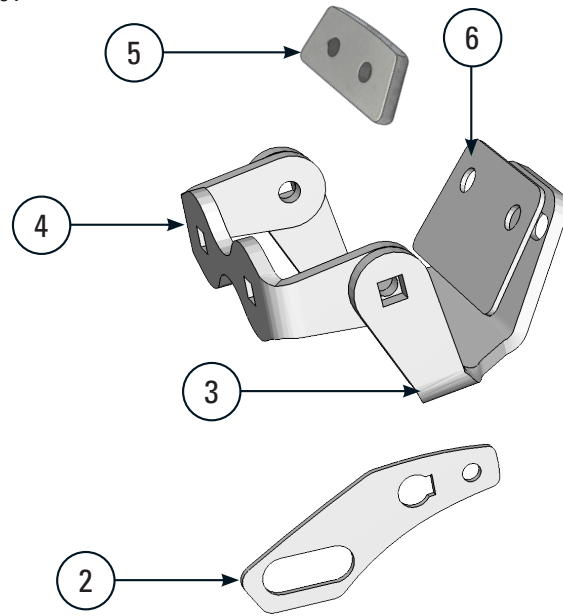

TOURENSCHEIBE

Touring screen | Parebrise | Parabrezza | Parabrisas

Art.-Nr: 30450-001



LEGENDE / KEY

-  Anbau Tipp
Fitting tip
-  Achtung
Attention
-  Vergrößerung
Magnification
-  Schraube
Screw
-  Schraubensicherung
Thread locking fluid
-  M10x14
15Nm Drehmoment
Torque

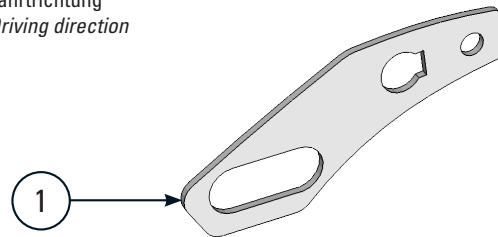

#	BEZEICHNUNG / DESCRIPTION	MENGE / AMOUNT
1	Blinkerhalter links	1
2	Blinkerhalter rechts	1
3	Grundhalter vorne	1
4	Scheibhalter vorne	1
5	Verstärkungsblech nur ab Bj. 2011	1
6	Verkleidungsblech nur bis Bj. 2011	1
7	Grundhalter hinten rechts	1
8	Scheibhalter hinten rechts	1
9	Hülse nur bis Bj. 2011	2
10	Grundhalter hinten links	1
11	Scheibhalter hinten links	1



01 Demontieren Sie, falls am Fahrzeug verbaut, die originale Scheibe und den Scheibenhalter.
If present, remove the original screen and screen brackets.



02 Entfernen Sie, wenn vorhanden, den mittleren Scheibenhalter und montieren Sie mit den original Schrauben und den originalen Blechmuttern, den mitgelieferten Grundhalter vo.
Also remove, if present, the centre screen bracket. Attach the supplied new centre bracket to the original mounting points using the original bolts and clip nuts

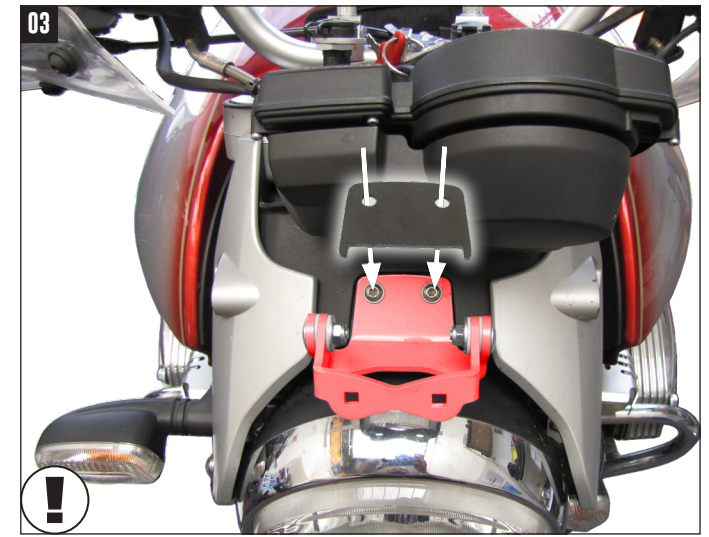

03 **Bis/to Bj. 2011**
 Befestigen Sie den Scheibenhalter vo. an den Grundhalter vo. mit den Schlossschrauben M6. Verkleidungsblech auf den Grundhalter montieren.
Attach the screen bracket to the base bracket with carriage bolt M6. Mount the cladding sheet on the base bracket.

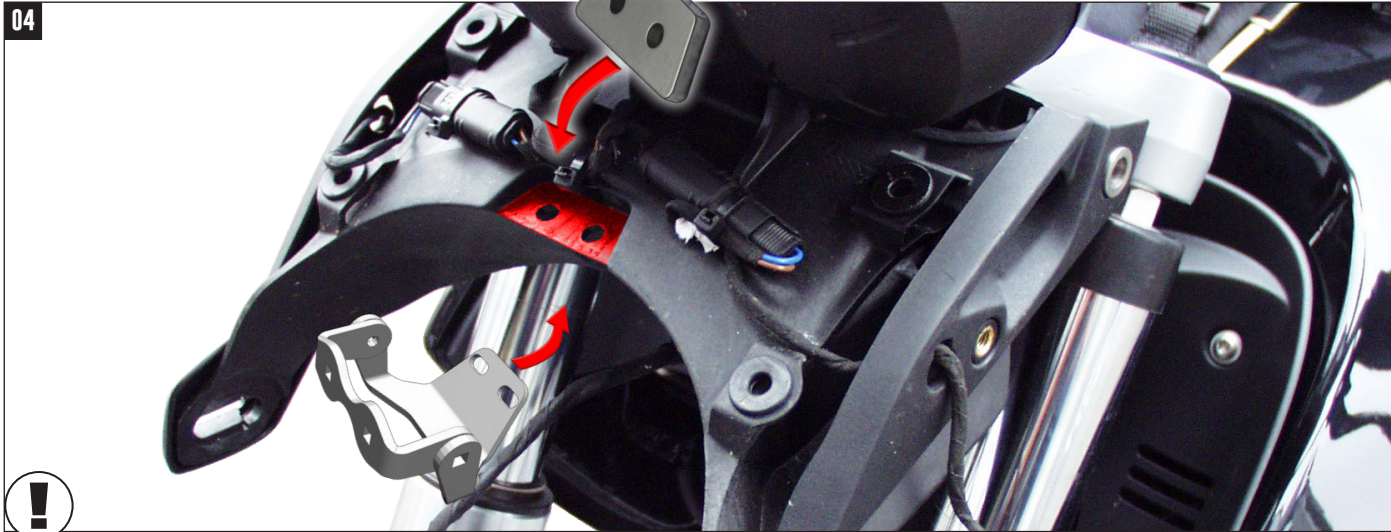

04 **Ab/from Bj. 2011**
 Montieren Sie den Grundhalter vo. von unten und das Verstärkungsblech von oben, Schloßschrauben M5.
Mount the base bracket from below and the reinforcement plate from above, carriage bolt M5

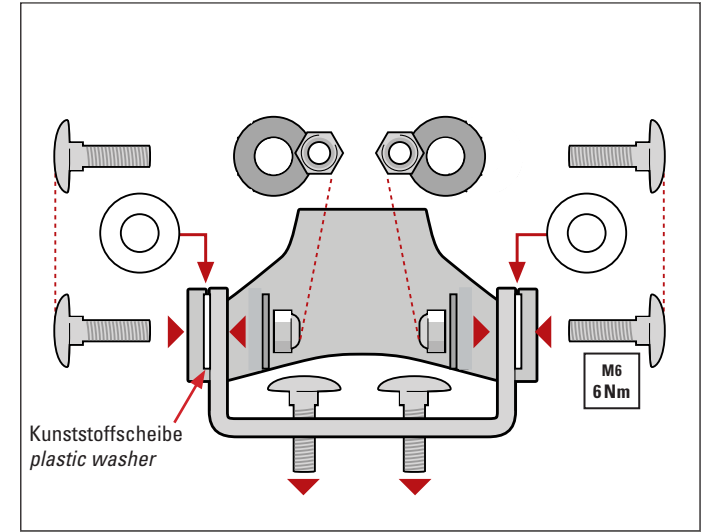

Zusammenbau Grundhalter vo. mit Scheibenhalter vo.
Assembling base bracket with screen bracket.

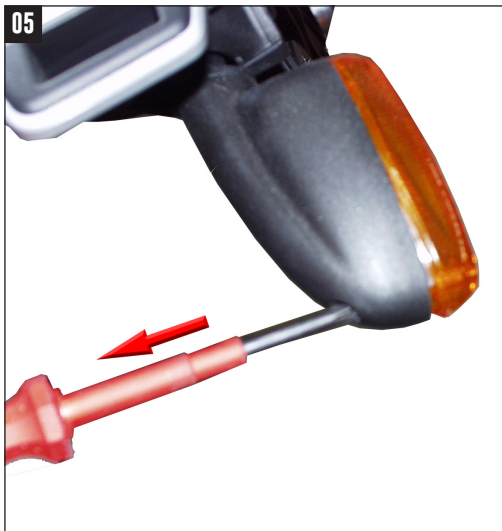

Demontieren Sie das Blinkerglas, nehmen Sie den Reflektor heraus und ziehen Sie die Kabelstecker ab.
 Remove the indicator lens. Carefully pull out the reflector and disconnect the connectors.



Drehen Sie die Befestigungsschraube der Blinker heraus, drehen Sie den Blinker um 180° und ziehen ihn vorsichtig vom Kabel ab. Ziehen Sie das Blinkerkabel nach hinten aus dem Scheinwerferhalter heraus und verlegen Sie es nach unten. Bei Fahrzeugen mit LED Blinker werden die Kabel am Stecker getrennt.
 Remove the indicator mounting bolt, rotate the indicator by 180° and carefully pull the wire through the indicator stem. Then pull the wiring out of the headlamp support bracket and route it downwards. The cables on bikes with LED turn signals are disconnected at the plug.



Befestigen Sie noch lose die beiden Grundhalter hi. mit der Schraube M8 und Hülse oben und Schraube M6 unten am Fahrzeug. Die Scheibenhalter hi. werden mit Schlossschraube, U- Scheibe und selbstsichernder Mutter von außen am Grundhalter montiert.
 Loosely attach the left and right side base brackets to the motorcycle, using M8 bolts and a spacer on each side. Attach the screen side brackets to the outside of the base brackets using a carriage bolt, steel washer and self locking nut on each side



Die Durchführungsgummis werden an den vier Befestigungspunkten der Scheibe montiert. Bauen Sie die Scheibe an den Befestigungspunkten mit den Schloßschrauben und Gewindehülsen oben und unten an, und richten Sie sie vor dem Festdrehen aus.
 Insert a rubber grommet to each of the four screen mounting holes. Attach the screen to the brackets using carriage bolts from the bracket sides and special round headed "Allen" nuts from the screen side. Align the screen before tightening all nuts and bolts.

10



Entfernen Sie auf einer Seite die Halteschraube des Scheinwerfers, ziehen den Plastikeinsatz heraus und montieren ihn zusammen mit dem Blinkerhalter wieder am Scheinwerfer.
 Remove the head lamp attachment bolt on one side only (Image N1). Pull out the plastic insert and re-attach it together with the supplied indicator bracket.

11



Montieren Sie den Blinker mit der Schraube M6, U- Scheibe und Mutter am Halter und schließen ihn wieder an. Kontrollieren Sie die Funktion der Blinker.
 Insert the indicator wires through the indicator bracket and indicator stem. Attach the indicator to the bracket using the supplied M6 bolt, washer and self locking nut. Reconnect the wires and assemble the indicators.



Kontrollieren Sie den festen Sitz der Scheibe und das keine Fahrzeugteile die Lenkung beeinträchtigen.
 Make sure the screen is properly attached to the vehicle, and that it does not touch any other vehicle parts.